

LA ABUELA  
GÁNSTER



LA ABUELA  
GÁNSTER



# GUÍA DE LECTURA



La increíble historia de...

# LA ABUELA GÁNSTER

**¿Quieres conocer a la abuela de Ben?  
Seguro que te parecerá la típica abuelita  
de manual:**

- Tiene el pelo blanco.**
- Lleva dentadura postiza.**
- Guarda el pañuelo en la manga de la blusa.**

**Y algo más...**

**¡Es una ladrona de joyas perseguida a  
nivel internacional!**

Las ilustraciones han sido cedidas  
por el equipo de Arte en Mente.

Guía de lectura de *La increíble historia de la  
abuela gánster*, un libro de David Walliams.



# Actividad 1



# SINOPSIS

La increíble historia de la abuela gánster es un libro emocionante, divertido y un poco gamberro, ¿os ha gustado? Seguro que hay partes que os han hecho reír y algunas otras en las que habéis estado a punto de soltar una lagrimilla, ¿verdad? Pero ¿sabríais seleccionar lo más importante del relato para que alguien que no lo ha leído conozca la historia? ¿Y si lo intentamos entre todos? ¡Vamos a crear una sinopsis colaborativa! Solo necesitaremos una pelota y un poco de organización.

En primer lugar, nos vamos a sentar todos formando un gran círculo. Sortearemos quién comenzará a narrar la historia y lanzaremos una pelota a esa persona, que será la encargada de iniciar la sinopsis con una primera frase. Por ejemplo, se puede empezar utilizando la fórmula «Esta es la historia de...». Para elegir quién continúa el relato, la persona en posesión de la pelota la lanzará a alguien del círculo, que deberá seguir desde donde nos habíamos quedado. Y así hasta completar la sinopsis.

## RECOMENDACIONES:

Solo podrá hablar quien esté en posesión de la pelota. Si esta persona se atasca, se puede pedir que levante la mano quien quiera aportar algo o continuar.

Las aportaciones serán concisas y darán información seleccionada y relevante para la historia.

Trataremos de que no repita nadie hasta que todos los componentes del círculo hayan participado, por lo que debemos indicar al alumnado que lance la pelota preferiblemente a alguien que aún no haya tenido el turno de palabra.

Podemos ir apuntando en la pizarra las ideas principales que van saliendo para después escribir la sinopsis siguiendo esas ideas.

Al final itendremos una sinopsis del libro creada entre todo el grupo! Una vez escrita en los cuadernos personales podemos pedir que se lea en alto para escucharla completa.



## Actividad 2

## PERSONAJES

¡En La increíble historia de la abuela gánster hay personajes muy divertidos! ¿Cuál es tu favorito? ¿La abuela y sus ventosidades? ¿El señor Parker, siempre espiando? ¿O quizás el quiosquero Raj con sus irrechazables ofertas? ¡Es una difícil elección! Pero, de entre todos ellos, nos vamos a centrar en los personajes principales: Ben, la abuela y los padres. Ellos son quienes tienen una presencia continuada a lo largo del relato, desde el principio hasta el final. Y precisamente en ese recorrido de los personajes nos vamos a fijar en esta primera actividad.

Ninguno de ellos termina como comenzó, ya que hay una marcada evolución que les hace modificar sus actitudes, sus formas de comportarse, sus personalidades y sus maneras de actuar con los demás. Por eso, para comenzar, vamos a rellenar dos fichas por cada uno de estos personajes: una en la que incluiremos información sobre cómo eran al principio y otra para describirlos al final del relato. ¡Así podremos darnos cuenta de todo lo que han cambiado!

Después de rellenar las fichas, dedica un momento a reflexionar. ¿Te parece que han cambiado su forma de relacionarse entre ellos? ¿Quién cambia más su actitud hacia quién? ¿Crees que los cambios son a mejor o a peor?



## Actividad 3

## MIS ABUELOS

¡Ay! Los abuelos... ¿A quién no le encantan sus abuelos? Esta historia es todo un homenaje, no a una abuela, sino a todas las abuelas del mundo, que nos miman, nos preparan cosas ricas y nos quieren infinito. Así que, ¡vamos a hablar de nuestros abuelos!

\* \* \*

Uno de los puntos fuertes de este libro son sus ilustraciones, que nos hacen reír y nos muestran situaciones muy cómicas. Y entre las más graciosas está la descripción que da Ben de su abuela mediante flechas. En ella nos cuenta cómo viste, qué suele llevar en las manos o en las mangas, cómo es su aspecto ¡y hasta su característico olor! Con un solo dibujo los lectores tenemos muchísima información acerca de un personaje.

Pero ¿y si tuvieras que dibujar de este modo a tus abuelos para que los conozcan los demás compañeros? ¿Cómo lo harías? Ve pensando porque ¡nos lo puedes contar aquí! En primer lugar, puedes hacer un listado con las características principales, para que no se te escape ni una. Pueden ser características físicas, como su peinado o su fisionomía; objetos que suele llevar, como gafas, pañuelos o bastón; prendas que utilice mucho, como chaquetas, zapatillas o sombreros; o incluso su característico olor, ¡que esperamos que no sea a repollo hervido!

\* \* \*

Como habrás comprobado, la opinión de Ben acerca de su abuela va mejorando a lo largo del relato, hasta admirarla y querer estar siempre con ella. Aunque todos tenemos cosas mejores y peores, te proponemos que te quedes con las buenas de tus abuelos, como hace Ben al final, y le cuentes a todos lo que más te gusta de ellos.

Un ojo de color gris y otro verde.  
Como David Bowie ¡qué pasada!

¡Muy pocas arrugas!

Olor a colonia fresca

Pasión por los  
limones helados

Todo lo que te imaginas en los  
bolsillos: pañuelos,  
caramelos... ¡incluso dinero!

Transistor con su  
musiquita

"Su garrota"

Calcetines para estar  
calentita

Zapatos muuuy  
cómodos





Hasta ahora hemos hablado de las características físicas, las más reconocibles a simple vista (¡u olfato!), pero seguro que, mientras pensabas en todo aquello que define a tus abuelos, te han venido a la mente también algunos rasgos de su personalidad, como su carácter o su forma de comportarse contigo. Esas son cosas que no podemos dibujar ni indicar en un esquema, pero ¡también merecen ser contadas!

Por ejemplo Ben descubre, aunque un poco tarde, que a su abuela se le da genial contar historias.

\* \* \*

¿Qué destacarías tú de los tuyos? Puede ser su plato estrella, el lugar adonde te encanta que te lleven los domingos, ¡o eso que únicamente haces con ellos! Cuéntanoslo en el siguiente espacio:

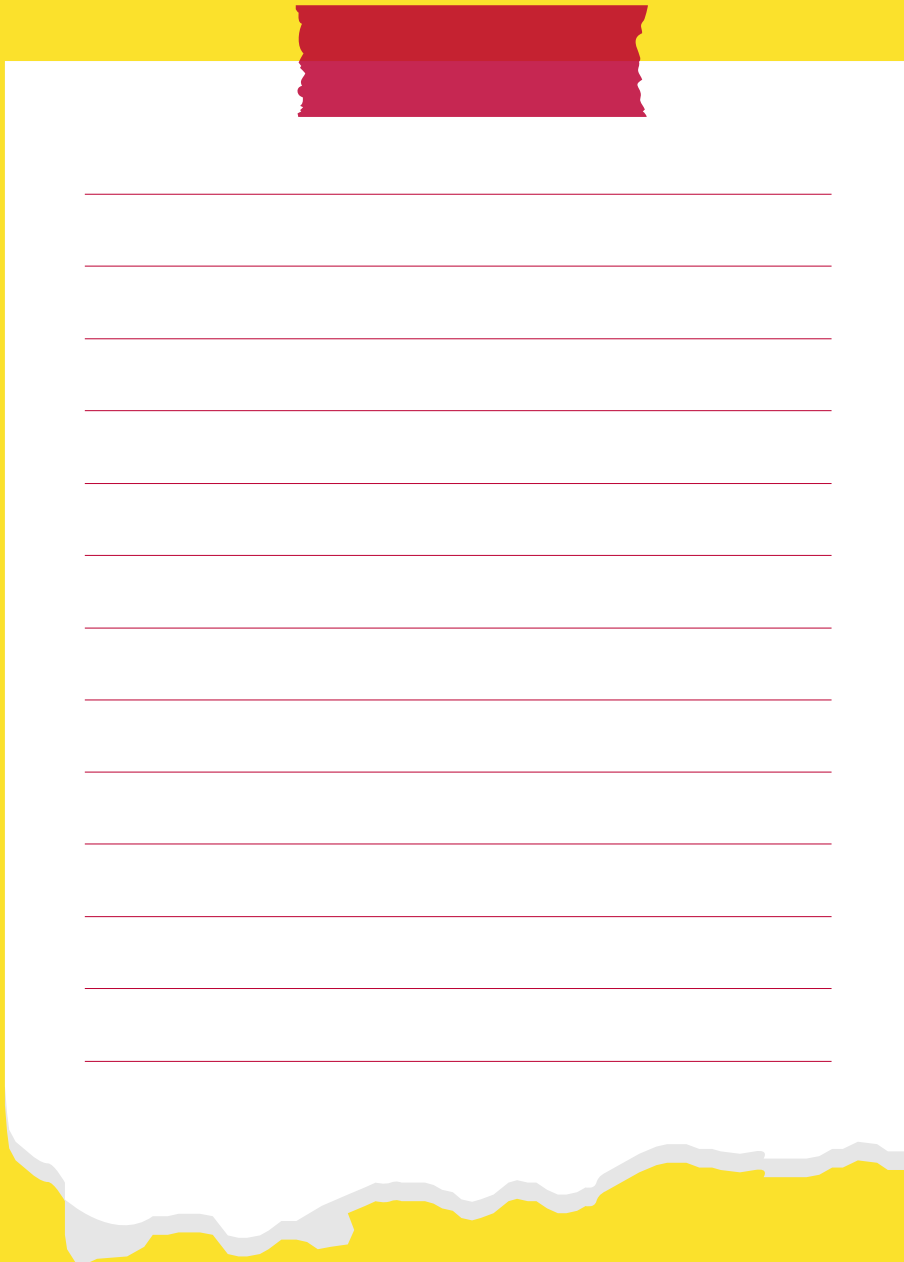

A white sheet of paper with a torn top edge and a blue shadow at the bottom, featuring horizontal lines for writing.



Y, ¿qué nos decís de los consejos?  
¡Los abuelos dan unos consejos geniales!  
Esa es una característica que les viene  
dada con el título de abuelos, así que  
nunca falla. La abuela de Ben tiene algunos  
estupendos; unos más abstractos («Más  
vale tener que desear» o «La paciencia es  
una virtud») y otros más mundanos  
 («No te olvides de lavarte los dientes» ).  
¡Los tienen para cualquier tipo de situación!

\* \* \*

¿Tus abuelos también dan buenos  
consejos? ¿Hay algo que te dicen  
siempre y ya te sabes de memoria?  
¿Qué has aprendido de ellos?

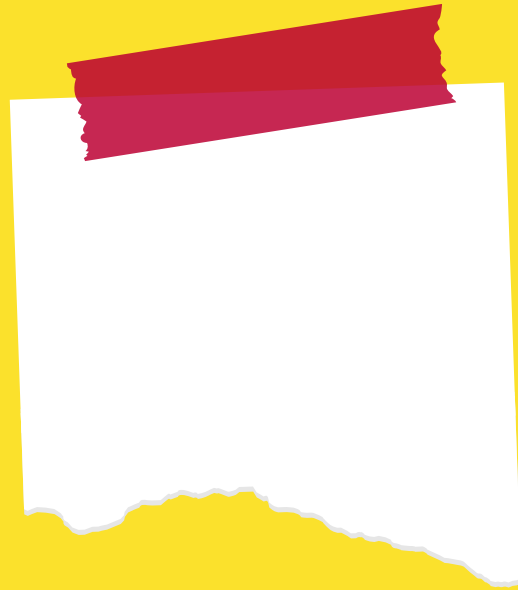



# Vamos a entrevistar a nuestros abuelos

Por último, para completar esta actividad, vamos a cuestionarnos algunas cosas. Hemos tenido que pensar mucho en nuestros abuelos para completar toda la información anterior, pero ¿crees que realmente los conoces bien? Seguro que ellos siempre te preguntan por el cole, por tus amigos, por las cosas que más te gustan... ¿Y tú? ¿Les preguntas por sus cosas? ¿Sabes de ellos cosas como en qué trabajan o trabajaron, qué es lo que más les gusta, si tienen amigos, dónde nacieron o cómo fue su infancia?

Raj, el quiosquero, le cuenta a Ben que todos los abuelos guardan un secreto; tienen mucha experiencia, así que seguro que han vivido muchas cosas emocionantes o interesantes. ¡Es hora de descubrirlas! Vamos a entrevistar a nuestros abuelos como si fueran famosos de los que salen en las revistas! El objetivo es sacarles mucha información jugosa de esas cosas tan interesantes que han vivido y, por supuesto, conocerlos un poco mejor. Así que saca a relucir tus mejores dotes de periodista y, ¡manos a la obra!



..... ✨ .....  
**Para hacer una buena entrevista  
te recomendamos lo siguiente:**

.....  
**Comienza por preguntas sencillas de las que obtengas  
respuestas cortas, que aporten información práctica, como:**

**¿Dónde y cuándo naciste?**

**¿Cuántos hermanos tienes y cómo se llaman?**

**¿Pudiste estudiar? Y, de ser así, ¿qué estudiaste?**



**Después pasa a hacer preguntas que impliquen respuestas más  
elaboradas, que aporten relatos de sus experiencias, como:**

**¿Cómo conociste al/a la abuelo/a?**

**¿Cuál dirías que es la experiencia más emocionante de tu vida?**

**¿Alguna vez hiciste el gamberro? ¿Cómo fue?**



**Aporta una o varias imágenes de la vida del entrevistado.  
Para ello, puedes pedirle que te enseñe algunas fotos antiguas y  
fotocopiar las que más te gusten para pegarlas en tu entrevista.**



**Escucha con atención todo lo que tiene que contar el  
entrevistado. Una de las principales características  
de un buen periodista es saber escuchar.**



**Registra las respuestas para que no se te olvide nada. Puedes  
grabar la entrevista en un audio del móvil, filmarla en vídeo, o  
simplemente ir anotando todo en el ordenador o en una libreta.**



**Por último, idale un buen abrazo! Seguro que se  
lo ha ganado y le hará mucha ilusión.**

# LA ENTREVISTA

Hoy entrevistamos a \_\_\_\_\_, una gran persona y, sobre todo, un/a gran abuelo/a de sus nietos. Su amplia experiencia le ha llevado a vivir momentos interesantes y emocionantes que nos va a relatar sin pelos en la lengua. ¿Preparados para conocer todos sus secretos?

**Pregunta:** \_\_\_\_\_

---

---

**Respuesta:** \_\_\_\_\_

---

---

\* \* \*

**P:** \_\_\_\_\_

---

---

---

**R:** \_\_\_\_\_

---

---

---

---

---

---

---

---

\* \* \*

**P:** \_\_\_\_\_

---

---

**R:** \_\_\_\_\_

---

---

**P:** \_\_\_\_\_

---

---

---

**R:** \_\_\_\_\_

---

---

---

---

---

---

---

---



**15**





LA ABUELA  
GÄNSTER



16



LA ABUELA  
GÄNSTER



**P:** \_\_\_\_\_

\_\_\_\_\_

\_\_\_\_\_

\_\_\_\_\_

**R:** \_\_\_\_\_

\_\_\_\_\_

\_\_\_\_\_

\_\_\_\_\_

\_\_\_\_\_

\_\_\_\_\_

\_\_\_\_\_

\_\_\_\_\_

\_\_\_\_\_

\_\_\_\_\_

\_\_\_\_\_

\_\_\_\_\_

\_\_\_\_\_

\_\_\_\_\_

**P:** \_\_\_\_\_

\_\_\_\_\_

\_\_\_\_\_

\_\_\_\_\_

**R:** \_\_\_\_\_

\_\_\_\_\_

\_\_\_\_\_

\_\_\_\_\_

\_\_\_\_\_

\_\_\_\_\_

\_\_\_\_\_

\_\_\_\_\_

\_\_\_\_\_

\_\_\_\_\_

\_\_\_\_\_

**P:** \_\_\_\_\_

\_\_\_\_\_

\_\_\_\_\_

**R:** \_\_\_\_\_

\_\_\_\_\_

\_\_\_\_\_

\_\_\_\_\_

\_\_\_\_\_

\_\_\_\_\_

\_\_\_\_\_

\_\_\_\_\_

\_\_\_\_\_

\_\_\_\_\_

\_\_\_\_\_

\_\_\_\_\_



**P:** \_\_\_\_\_

\_\_\_\_\_  
\_\_\_\_\_  
\_\_\_\_\_

**R:** \_\_\_\_\_

\_\_\_\_\_  
\_\_\_\_\_  
\_\_\_\_\_  
\_\_\_\_\_

\_\_\_\_\_

\_\_\_\_\_  
\_\_\_\_\_  
\_\_\_\_\_

\_\_\_\_\_

\_\_\_\_\_  
\_\_\_\_\_  
\_\_\_\_\_  
\_\_\_\_\_

\* \* \*

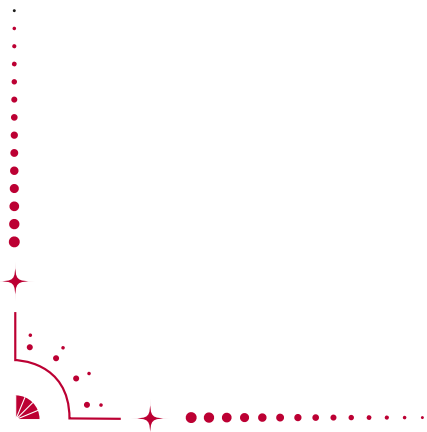
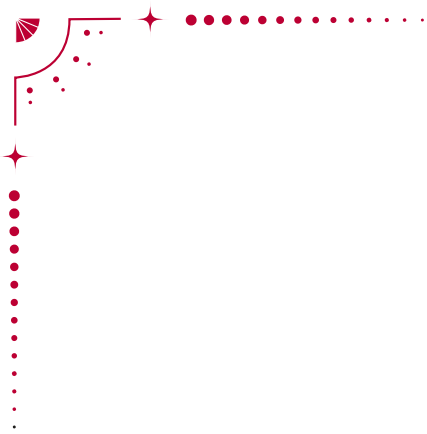

LA ABUELA  
GÁNSTER



**17**



LA ABUELA  
GÁNSTER



## Actividad 4

LAS PERSONAS  
MAYORES

Ahora que conocemos un poco mejor a nuestros abuelos, os proponemos también reflexionar sobre la gente mayor en general. Para ello, hemos seleccionado una parte muy concreta del texto:

18

—¿Te caíste? —preguntó Ben.  
—Sí. No recuerdo gran cosa. Solo sé que estaba intentando coger una lata de sopa de repollo y de repente me vi tirada en el suelo, mirando al techo. Mi prima Edna me llamó varias veces desde la residencia de ancianos, y al ver que no contestaba, llamó a una ambulancia.  
—¿Cuándo pasó, abuela? —preguntó Ben.  
—Déjame que piense... Estuve dos días tirada en el suelo de la cocina, así que debí de ser el miércoles por la mañana. No podía levantarme para ir hasta el teléfono.

La abuela de Ben se cae en la cocina y la familia tarda en saber que ha sufrido un accidente... ¡dos días! Vamos a cuestionarnos algunas cosas acerca de este fragmento:

- ★ ¿Por qué crees que la abuela estuvo dos días tirada en la cocina, sola, sin que nadie la ayudase?
- ★ ¿Crees que su familia le dedica el tiempo que merece?
- ★ ¿Qué crees que causa estas situaciones en las familias como la de Ben?

Uno de los principales problemas de la gente mayor es la soledad. Muchos de ellos, como la abuela de Ben, viven solos y su familia, si la tienen, los visita poco y mal.

\* \* \*

Busca en el texto una situación en la que consideres que la familia no se comporta adecuadamente con la abuela y escribe un texto alternativo, cambiando ese comportamiento por uno que creas más adecuado y justo.

**Escribe aquí el  
fragmento del libro:**

---

---

---

---

---

---

---

---

---

---

**Y aquí tu texto  
alternativo:**

---

---

---

---

---

---

---

---

---

---



LA ABUELA  
GÁNSTER



**19**



LA ABUELA  
GÁNSTER



Pero la abuela de Ben, al menos, tiene familia. Hay casos también en los que esa persona mayor que vive sola ni siquiera tiene familia cercana que se preocupe por ella, ¿te imaginas vivir una situación así? Los problemas que hemos identificado se hacen aún más graves en estos casos.

En el siguiente artículo de la revista Hola, publicado en febrero de 2020, analizan este problema y plantean algunas soluciones:

<https://www.hola.com/estar-bien/20200226160340/como-influye-soledad-autoestima-ancianos-gt/>

\* \* \*

Busca en el artículo y escribe:

### Consecuencias de la soledad en la salud de los mayores:



---



---



---



---



---

### Posibles soluciones:



---



---



---

Incluso nos hablan de una iniciativa muy original: Adopta un abuelo. Ahora utiliza tu imaginación. Si estuviese en tus manos cambiar la situación de una de estas personas, ¿qué podrías hacer? ¿Se te ocurren otras soluciones para este problema?

### ★ EL TIP ★

Una idea muy divertida y enriquecedora para complementar el trabajo sobre la puesta en valor de nuestros mayores es invitar a los abuelos a visitarnos en clase, de forma que puedan contarnos sus historias en directo, enseñarnos canciones, cuentos o juegos con los que se divertían cuando eran pequeños. Pero ¡también nuestro alumnado tiene mucho que aportar! Así que después pueden ser ellos quienes guíen a los mayores en el manejo de una tableta, les enseñen a cantar una estrofa de la canción del verano o algunos pasos de su coreografía favorita. ¡Será un estupendo intercambio generacional!



## Actividad 5

# DE MAYOR QUIERO SER...

Lo que más le gusta en el mundo a Ben es la fontanería. De mayor, nada le haría más feliz que ser fontanero, aunque sus padres no le apoyan lo más mínimo en ese sueño.

\* \* \*

Como Ben, ¿tú también tienes un sueño? ¿Tienes claro lo que quieres ser de mayor? ¿Te imaginas el aspecto de tu yo mayor haciendo ese trabajo? Pues ¡te proponemos que viajes al futuro para retratarte!

\* \* \*

Primero, elige una de las dos siluetas y dibújate a ti mismo con el aspecto que quieres tener dentro de unos años. Tal vez un corte atrevido, pelo largo, rastas, barba o bigote.

\* \* \*

Después piensa, ¿a qué te quieres dedicar? ¿Qué cosas te gusta hacer ahora y sabes que te van a gustar también en el futuro? Acompaña tu retrato de todos los objetos que identifiquen ese trabajo o esos hobbies para que el resto de tus

compañeros lo adivinen sin que tú les digas nada. Por ejemplo, si quieres trabajar en una clínica veterinaria, tendrás que vestir con uniforme sanitario y rodearte de animales. O si, como a Ben, te va la fontanería, deberás vestir con un mono de trabajo y tener a mano una caja de herramientas muy completa.

\* \* \*

Por último, para llegar a desempeñar cualquiera de esas profesiones hay que estudiar y entrenarse mucho, pero también es fundamental creer en tus posibilidades. La abuela de Ben, por ejemplo, tuvo que creer mucho en sí misma para inventar su personaje y atreverse a robar las joyas de la corona solo para tener la atención de su nieto. O el propio Ben, que tuvo que aplicarse mucho y dar lo mejor de sí para crear un plan maestro. Tú, como ellos, seguro que serás capaz de conseguir lo que te propones, con mucho esfuerzo y dedicación. Pero, echando la vista atrás, ¿ya has logrado algo increíble de lo que nunca hubieses pensado que eras capaz? ¡Cuéntanoslo en el espacio junto al dibujo!

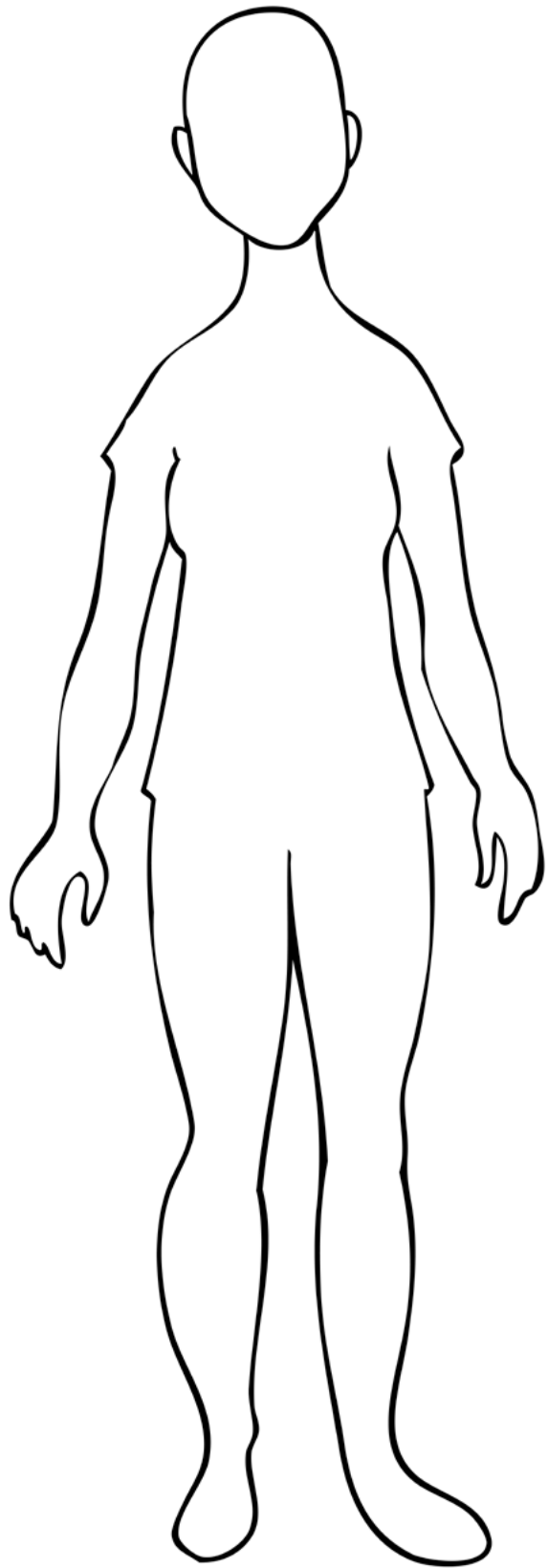

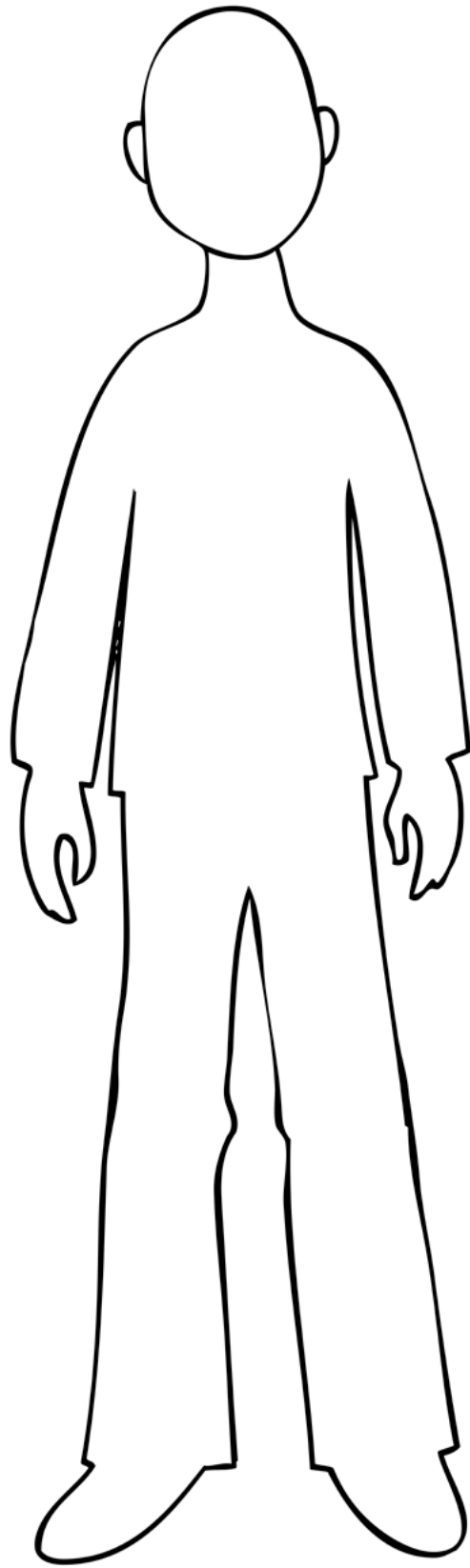



# Actividad 6



# LONDRES

Ben y su familia viven en el Reino Unido, no muy lejos de Londres, donde el protagonista y su abuela viajan en motosilla para intentar llevar a cabo su intrépido plan. Esta parte de la acción transcurre en uno de los lugares más emblemáticos de la ciudad: la Torre de Londres. David Walliams, el autor del libro, nos invita a hacer un viaje imaginario a esta icónica ciudad, no solo a través de sus espacios, sino también de sus elementos más característicos, como los beefeaters, la reina de Inglaterra, Scotland Yard, los cuervos de la torre, el té de las cinco... Incluso el policía que se ofrece a llevarlos a Londres se llama Watson, ¿os suena de algo este nombre?



Si conocéis la ciudad seguro que estáis familiarizados con muchas de estas cosas, pero si no, ¡es el momento de investigar!



Os proponemos, como David Walliams en su libro, viajar a Londres con la imaginación y que nos contéis lo que más os ha gustado. Vamos a hacer, entre todos, ¡una guía turística de la ciudad!



Para ello vamos a trabajar con mapas. ¿Qué tal os orientáis? ¿Habéis probado a guiar a vuestra familia siguiendo el plano de una ciudad cuando vais de turismo? ¡Vamos a practicarlo!



En primer lugar podemos mostrar este mapa, en el que vemos cómo la ciudad de Londres, en la que viven unos 9 millones de personas, está dividida en cinco grandes zonas. Esas zonas se nombran según los puntos cardinales, más el centro. Si continuamos segmentando la ciudad en fragmentos menores, nos encontramos con 33 distritos dentro de esas 5 áreas. Como veis, hay un río que atraviesa la ciudad de oeste a este, ¿cómo se llama?



Pero nosotros nos vamos a fijar en los barrios, que son particiones aún menores, que forman los distritos.

\* \* \*

Si hacemos zoom en la zona central, que es donde están las principales atracciones turísticas y culturales de la ciudad, nos encontramos con el siguiente mapa. En él encontramos los siete barrios del centro, desde la City hasta Southwark. ¡Todos ellos tienen mucho que explorar! Desde el London Eye hasta Hyde Park pasando, cómo no, por la Torre de Londres.



1. CITY OF LONDON

2. ISLINGTON

3. CANDEM

4. WESTMINSTER

5. KENSINGTON AND CHELSEA

6. LAMBETH

7. SOUTHWARK

Y, ahora que ya conocemos un poco mejor el plano, os proponemos dividir la clase en pequeños grupos de investigación. A cada grupo, por sorteo, se le asignará uno de los barrios. Utilizando internet, guías de viaje que puedan encontrar en la biblioteca o en casa y sobre todo navegando en Google maps, deberán recrear una estancia turística en su barrio asignado, destacando todo aquello que crean importante. De esta forma, cuando todos los equipos hayan terminado su investigación, tendremos una guía de Londres creada entre todos!

Para terminar solo nos quedará reunir toda la información organizada por barrios, diseñar una portada y escribir una breve introducción sobre la ciudad para tener nuestra guía de Londres ¡creada por todo el grupo!

\* \* \*

Para orientar la labor, podemos aconsejarles que utilicen estructuras como:

- ★ Este barrio de Londres es famoso por...
- ★ El turista que visita este barrio no puede dejar de ver...
- ★ Las mejores opciones para comer en este barrio son...
- ★ Si vas a dormir en este barrio, te recomendamos el hotel...
- ★ Un buen plan para hacer en este barrio es visitar el museo...



## Actividad 7

# HÉROES ANÓNIMOS

El mundo está lleno de héroes y heroínas anónimas que nos llenan de esperanza y nos sirven de modelo; gente que, de la noche a la mañana, pasa de ser una persona normal, a ser aclamada por alguna gran acción... O no tan grandiosa. Para Ben, su abuela pasa de ser una señora mayor aburrida que se tira pedos y huele a repollo, a su superheroína, simplemente por contar historias muy emocionantes.

28

O un caso real que tiene mucho que ver con este: para Anastasia Belyaeva, una joven invidente rusa, su abuela pasó de ser una abuela cualquiera a una superabuela cuando, para que su nieta pudiese obtener un título universitario, la acompañó cada día a clase durante seis años para ser sus ojos allí, de forma que ambas consiguieron finalmente el certificado. ¡Incluso vivió con ella en una residencia de estudiantes durante todo ese tiempo!

Pero los héroes no siempre son adultos. Fijaos si no en el caso de Yousef, un niño madrileño de 9 años que salvó la vida de su madre... ¡solo con llamar al 112! Cuando vio que la mujer se había desmayado estando los dos solos en casa, no dudó en marcar el número de teléfono de asistencia ciudadana y fue capaz de mantener la sangre fría para relatar con detalle lo que estaba sucediendo. De no ser por esta llamada, quizás su madre no habría podido contarlo...

## SUPERPODERES:

Ayudar a su nieta.

Nina tiene una nieta invidente, Anastasia Belyaeva. Para que su nieta pudiese obtener un título universitario, la acompañó cada día a clase durante seis años para ser sus ojos allí, de forma que ambas consiguieron finalmente el certificado. Incluso vivió con ella en una residencia de estudiantes durante todo ese tiempo.

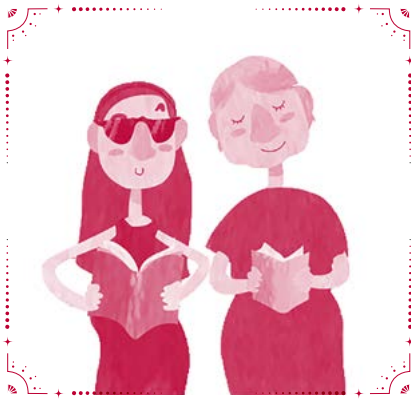

## NOMBRE:

Nina Koli Khalova



## SUPERPODERES:

Salvar a su madre.

Yousef es un niño madrileño de 9 años que salvó la vida de su madre... ¡solo con llamar al 112! Cuando vio que la mujer se había desmayado estando los dos solos en casa, no dudó en marcar el número de teléfono de asistencia ciudadana y fue capaz de mantener la sangre fría para relatar con detalle lo que estaba sucediendo. De no ser por esta llamada, quizás su madre no habría podido contarlo...

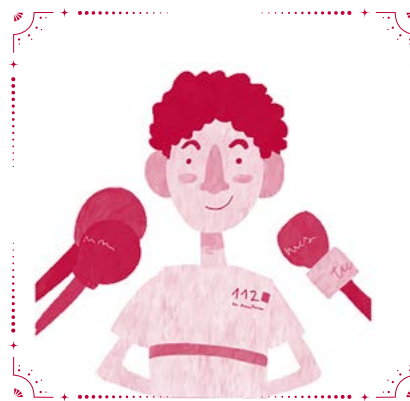

## NOMBRE:

Yousef



Como estos ejemplos hay infinidad de héroes y heroínas anónimas que harían cualquier cosa por otras personas y ¡os invitamos a que los descubráis! Investigando en internet, preguntando en casa o buscando en revistas y periódicos, vamos a reunir y exponer casos de personas anónimas que hayan hecho algo muy bonito por los demás, convirtiéndose así en héroes y heroínas. Puede ser alguien que salvó a un gatito atrapado en la rama de un árbol, o que acompañe a los mayores en sus casas para que no estén tan solos, o que haya donado material para una escuela sin recursos... Investiga y ¡sorprende a tus compañeros con tu historia!



**SUPERPODERES:**

---



---



---



---



---



---



---



---



---



---



---



---



---

**NOMBRE:**

## Actividad 8

# HISTORIAS DE GÁNSTERES

Puede que esta haya sido la primera vez que hayas leído una historia de gánsteres. En la literatura y en el cine hay muchos otros ejemplos de este género que podrás disfrutar en el futuro, pero mientras tanto, quizá no te resulte muy familiar y te cueste un poco entender algunas palabras relacionadas con él.



A lo largo de la lectura aparecen ejemplos de vocabulario que nos pueden resultar difíciles. ¿Sabes lo que es un alijo? ¿Quién es la pasma? ¿A qué nos referimos cuando hablamos de un ladrón de guante blanco? ¿Y qué significa dar un golpe o ser un cómplice?

Utilizaremos el diccionario e internet para investigar cada una de estas palabras y expresiones, pero ten en cuenta que algunas palabras son polisémicas y solo necesitamos el significado directamente relacionado con nuestro tema: los gánsteres. Para contextualizar, a continuación puedes encontrar el fragmento de texto en el que aparece cada una de ellas:

*Sabía que la abuela tenía un **alijo** secreto de galletas de chocolate en una de las baldas más altas de la cocina. (Pg. 57).*

Un alijo es... \_\_\_\_\_

\_\_\_\_\_

\_\_\_\_\_

\_\_\_\_\_

—¡Oh, no, es la **pasma**! Intentaré darles esquinazo. La abuela pisó a fondo el acelerador, y la motosilla pasó de cinco a seis kilómetros por hora. (Pg. 209).

La pasma es... \_\_\_\_\_

\_\_\_\_\_

\_\_\_\_\_

\_\_\_\_\_

Por eso te dije que era una buscadísima **ladrona de guante blanco** que se hacía llamar el Gato Negro... (Pg. 242).

Una ladrona de guante blanco

es... \_\_\_\_\_

\_\_\_\_\_

\_\_\_\_\_

\_\_\_\_\_

\_\_\_\_\_

Se quedarían toda la noche despiertos, repasando hasta el último detalle del que sin duda sería **el golpe** más osado de todos los tiempos. (Pg. 244).

Un golpe es... \_\_\_\_\_

\_\_\_\_\_

\_\_\_\_\_

\_\_\_\_\_

No quería acabar entre rejas por ser **cómplice** de una ladrona de guante blanco. En realidad, no sabía qué significaba exactamente eso de ser cómplice, pero sí que era un delito, y también que era demasiado joven para ir a la cárcel. (Pg. 124).

Ser cómplice es... \_\_\_\_\_

\_\_\_\_\_

\_\_\_\_\_

\_\_\_\_\_

Y hablando de gánsteres, la reina de Inglaterra nos cuenta que, antes que Ben y su abuela, otros intentaron robar las joyas de la corona. Destaca el caso del Coronel Blood, que en 1671 fue descubierto en su incursión en la Torre de Londres, pero el rey Carlos II tampoco lo condenó, sino que le ofreció un trabajo de espía para la corona.



## POLICE DEPARTEMENT

NAME: CORONEL BLOOD

DATE: 1671

CRIME: CASI ROBAR LAS  
JOYAS DE LA CORONA

Este es un caso real que ocurrió hace mucho tiempo. En la ficción también ha habido un montón de ladrones que han intentado golpes impresionantes, como el robo de la luna de Gru. Pero ¿conoces algún otro ladrón famoso por sus robos o intentos de robo? Puede ser real o ficción y, si no conoces ninguno, ¡solo tienes que investigar! ¡Vamos a convertirnos en agentes antirrobo! Cuando lo tengas, cuéntanos más rellenando su ficha policial y dibujando su retrato robot: ➔





# FICHA POLICIAL



Nombre: \_\_\_\_\_

✦ RETRATO ROBOT ✦

Caso real o ficción:

---



---

Cómo lo conociste:

---



---

Forma de actuar:

---



---



---

Uno de sus principales casos o robos:

---



---



---



---



---



---

## Actividad 9

# AMOR POR EL REPOLLO

La abuela de Ben es la mayor fan del repollo que te vas a encontrar nunca. Y a ti, ¿te gusta? ¿Cuál dirías que es tu alimento estrella, como el repollo para la abuela? Ella lo cocina en sopa, en empanada, en pastel y hasta en bombones! Esto no es nada fácil, ¡hay que ser muy creativa! ¿Te consideras capaz de hacer tú algo similar?

\* \* \*

Elige tu alimento favorito y elabora un menú completo a base de ese ingrediente. Debe constar de los siguientes platos:

\* Entrante o aperitivo \*

\* Primer plato \*

\* Segundo plato \*

\* Postre \*



# RECETA

## Pastel de repollo

### Necesitas:



6 repollos grandes y mustios



1 cuchara de palo



1 bandeja de horno

Minipimer



### Pasos a seguir:



1. Se trituran 6 repollos con la minipimer

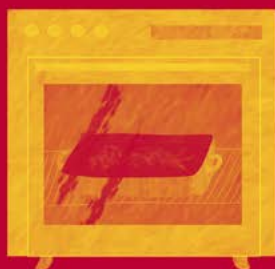

3. Se hornea hasta que toda la casa apesta a repollo



2. Se vierte la masa resultante en una bandeja de horno



4. Se deja reposar un mes, hasta que se vuelva duro y rancio



5. Se corta en porciones y se sirve (si puede ser, acompañada de una bolsa antimareo)

# RECETA

Necesitas:

Pasos a seguir:

En el libro aparece la receta del famosísimo pastel de repollo de la abuela, ¿lo recuerdas? ¡Cómo olvidarlo! Elige uno de los platos de tu menú y crea la receta siguiendo los siguientes pasos:

\* Ingredientes \*

\* Paso 1 \*

\* Paso 2 \*

\* Paso 3... \*

¡Ah! Y si te atreves a intentarla en tu casa, con ayuda de algún adulto, ¡no te olvides de incluir una foto del resultado!

## Actividad 10

## EL CONCURSO

## LAS REGLAS:

¿Habéis leído con atención el libro?  
¡Vamos a comprobarlo! Dividiendo  
la clase en grupos de 4 o 5 alumnos,  
vamos a hacer un concurso de La  
increíble historia de la abuela gánster.

Lanzaremos preguntas sobre el  
texto y los grupos deberán debatir  
sobre las posibles respuestas.

Después, quien ejerza de portavoz  
de cada grupo levantará la mano  
cuando crea que tiene la respuesta  
correcta. El grupo más rápido en  
levantar la mano responde primero.

Si la respuesta no es correcta,  
hay rebote a otros grupos.

Si ningún grupo la sabe, pueden  
buscar en el libro e intentar ser  
el equipo más rápido buscando.

El grupo que más puntos  
obtenga al final de la ronda  
de preguntas, ¡gana!

# LAS PREGUNTAS:

(¡o todas las que se os ocurran!)

- 1** Cómo se llama el concurso de baile favorito de los padres de Ben **1**
- 2** Dónde suele maquillarse la madre de Ben **2**
- 3** En qué trabaja el padre de Ben **3**
- 4** Cómo se conocieron los padres de Ben **4**
- 5** Qué edad tiene Ben **5**
- 6** De qué país es la comida del restaurante en el que suelen cenar los padres de Ben los viernes **6**
- 7** Revista favorita de Ben **7**
- 8** Nombre del quiosquero **8**
- 9** Juego de mesa favorito de la abuela de Ben **9**
- 10** Velocísimo vehículo que usa la abuela de Ben **10**
- 11** Apodo gánster de la abuela **11**
- 12** Apellido de la familia rica a la que la abuela roba su primer anillo **12**
- 13** Qué hace la abuela para esconder el anillo cuando la buscan **13**
- 14** Forma de las zapatillas de estar por casa de la reina **14**
- 15** Vehículo que utiliza Ben para ir a la casa de su abuela **15**
- 16** Nombre del río de Londres **16**



## Actividad 11

# TESOROS

La abuela de Ben finge ser una ladrona de tesoros para llamar la atención de su nieto, y el mayor tesoro que pueden imaginar cuando planifican su golpe conjunto es el que componen las joyas de la corona de la Torre de Londres.

40

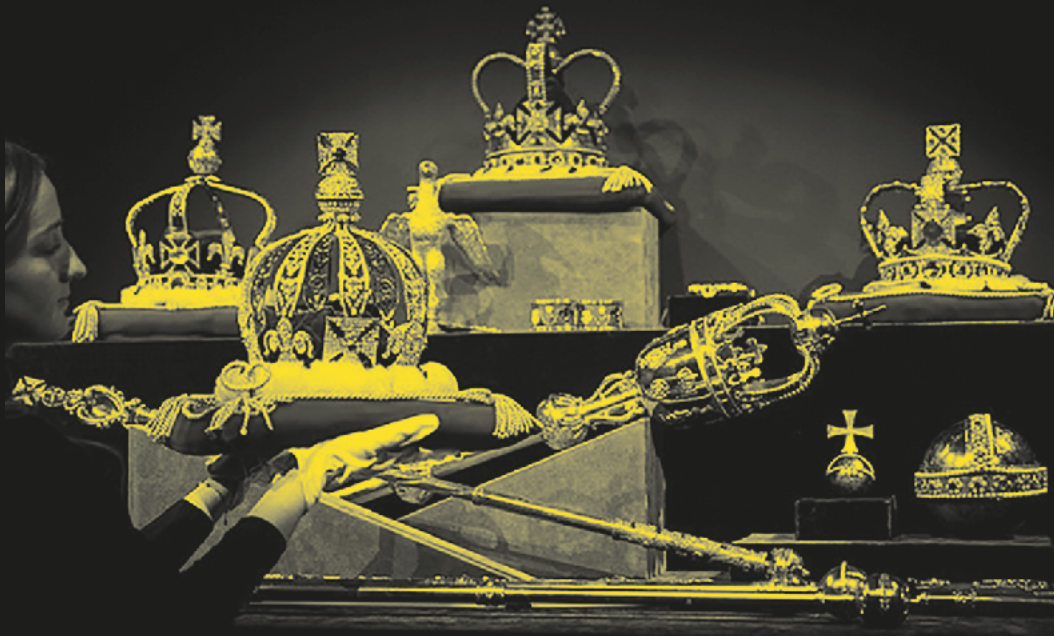

Se trata de un conjunto compuesto por coronas, cetros y espadas realizado con metales y piedras preciosas, cuyo valor se considera incalculable, puesto que no solo hay que tener en cuenta el material, sino también el histórico y representativo.



Efectivamente, es uno de los mayores tesoros imaginables en el mundo. Pero, puestos a imaginar, ¿cómo sería tu tesoro ideal? ¿Qué joyas u objetos preciosos contendría? Dibuja y describe en el siguiente espacio expositivo el mayor tesoro que puedas concebir. ¿De qué materiales estaría hecho? ¿Qué piezas contendría el conjunto? ¿Cómo estaría expuesto para que lo admirase todo el mundo?

## MI TESORO

---

---

---

---

---

---

---

---

---

---

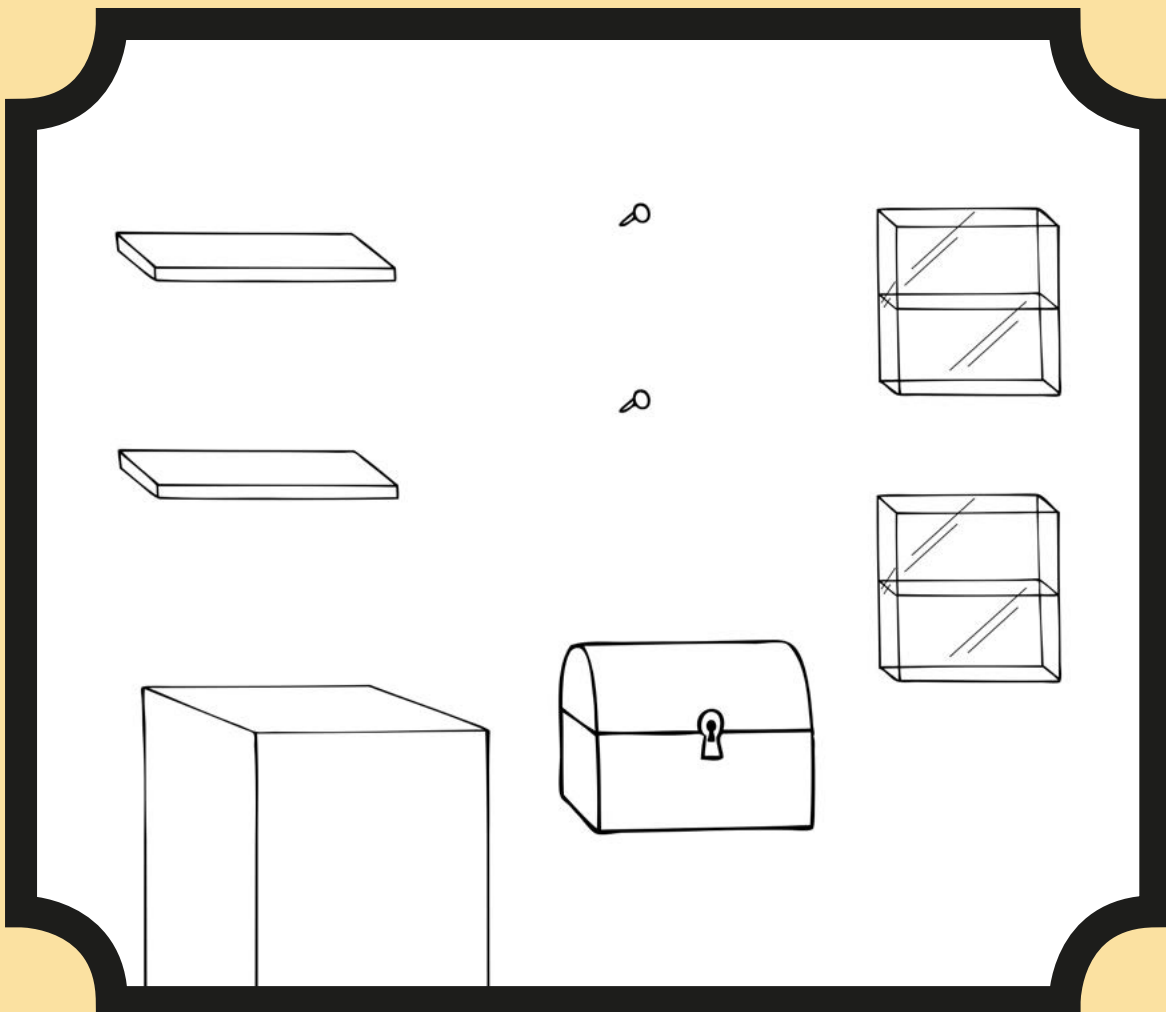



Sin embargo, Ben y su abuela utilizan este magnífico tesoro como una simple excusa para conseguir otro aún mayor, al que le dan mucha más importancia: compartir momentos juntos. La abuela es la primera que se hace pasar por ladrona de guante blanco para que su nieto quiera estar más tiempo con ella, pero después es Ben quien trama un elaborado plan para vivir juntos una experiencia inolvidable.



Así que ambos se dan cuenta de que lo importante es tener cerca a quien quieres. ¿Estás de acuerdo con ellos? O por el contrario ¿crees que los tesoros y las riquezas dan la felicidad? Te invitamos, para terminar, a reflexionar sobre esto y escribir aquí cuál sería tu tesoro inmaterial soñado, aquel que te haría inmensamente feliz y que no se puede crear ni tocar con las manos.



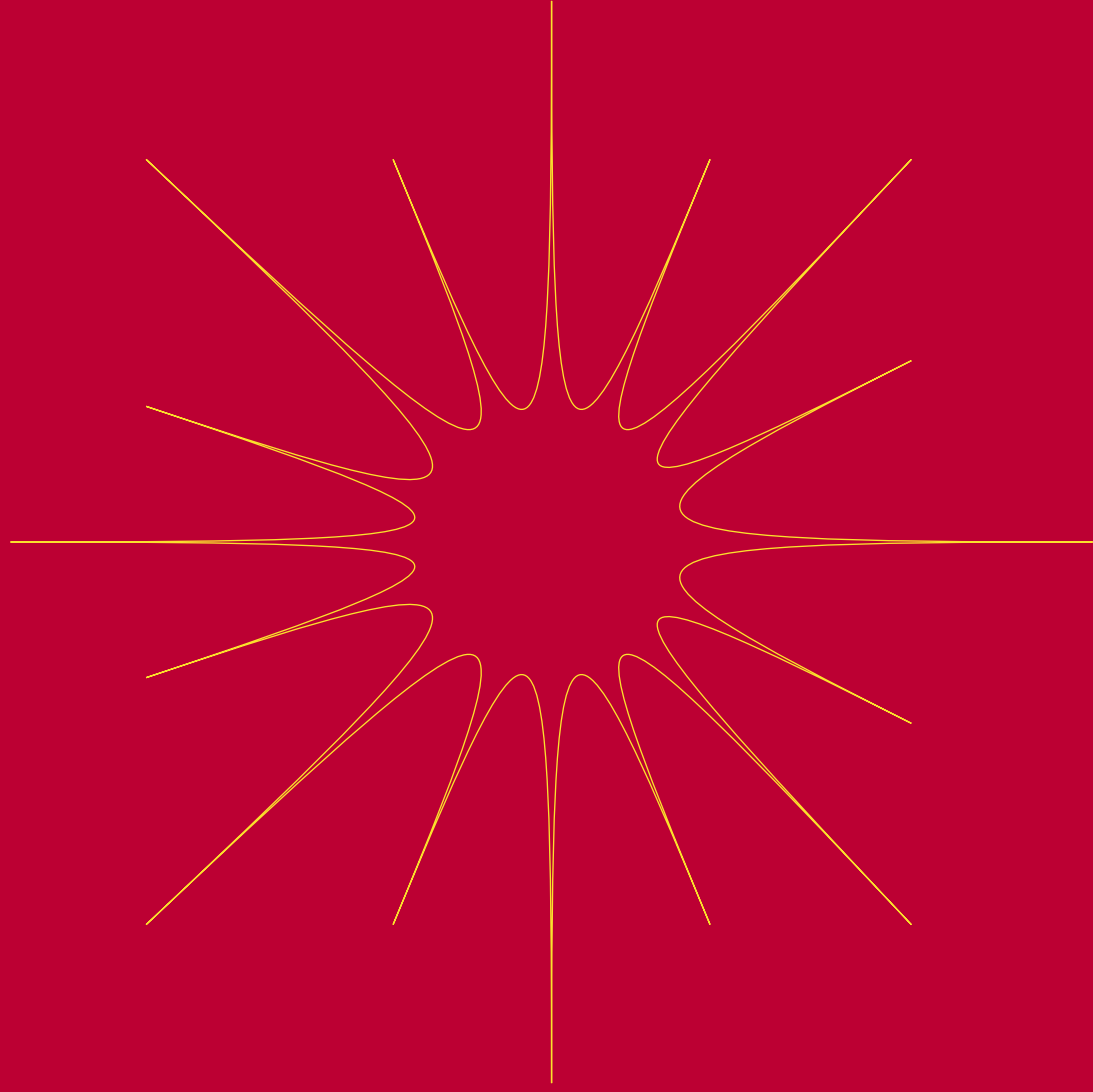

LA ABUELA  
GÁNSTER



LA ABUELA  
GÁNSTER

